

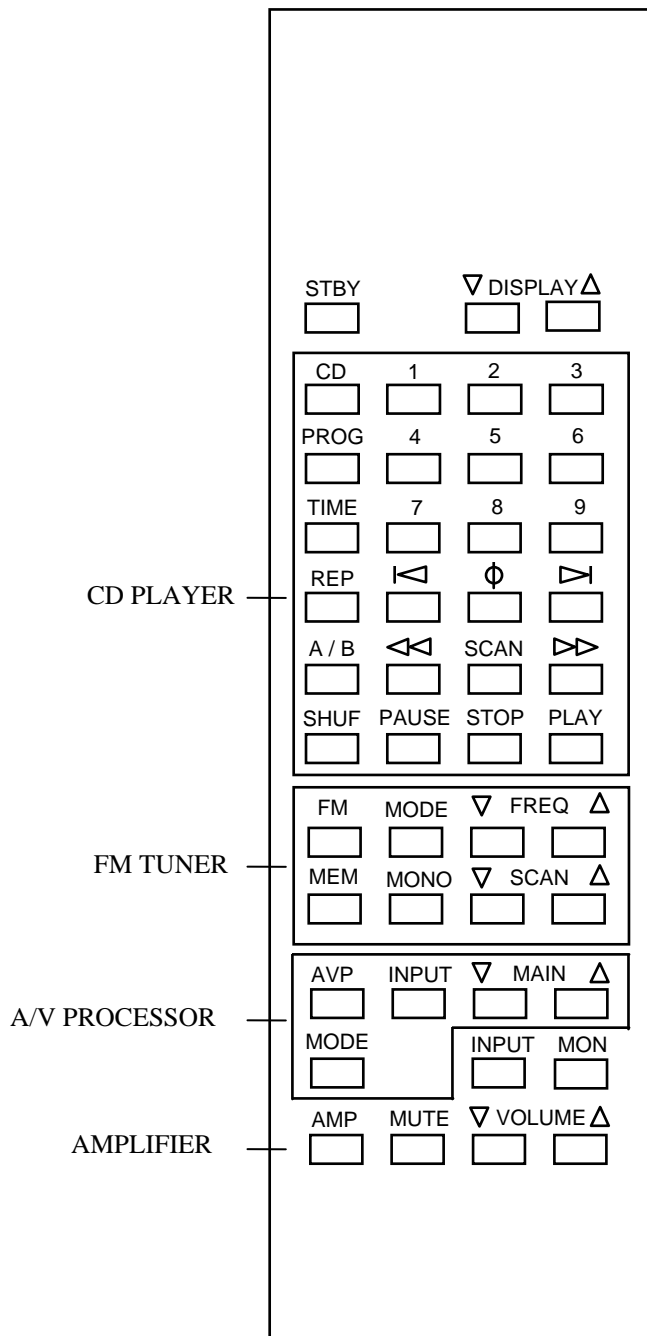

MICROMEGA

ⓕ	NOTICE D'UTILISATION	3
ⓔ	OWNER'S MANUAL	5

Premium

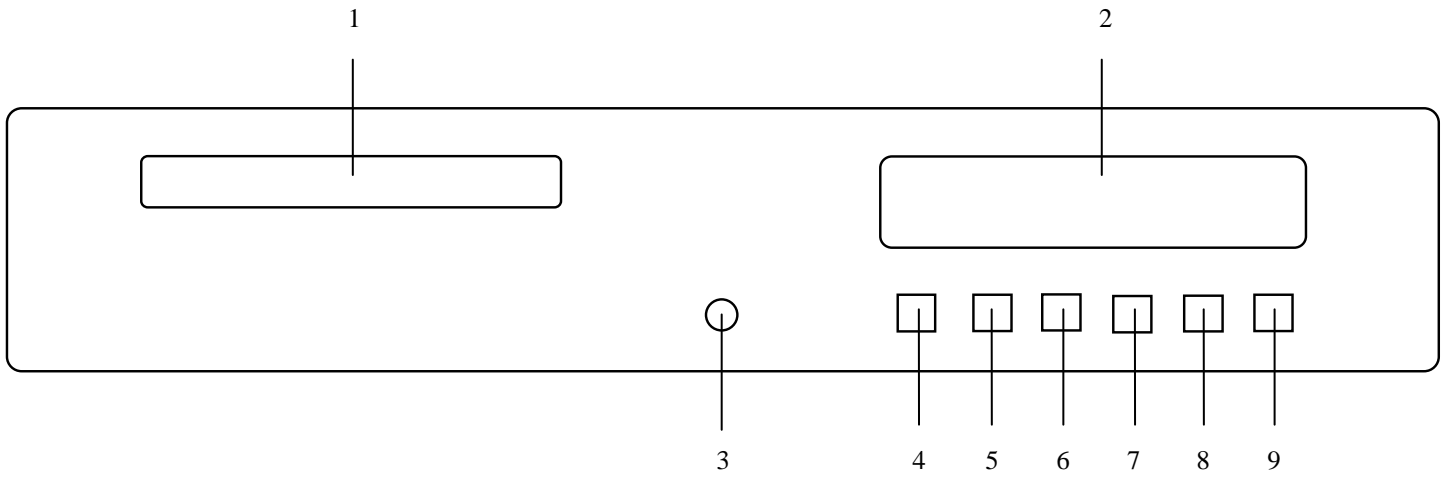

VERIFICATION

Vérifiez avec attention l'état du carton d'emballage. Si vous avez le moindre doute à ce sujet n'hésitez pas à contacter votre revendeur.

DEBALLAGE

Retirez avec le plus grand soin votre appareil de son carton. Nous vous conseillons de conserver ce dernier dans un endroit sur et sec. Si vous deviez retourner votre appareil chez votre revendeur, il vous faudrait impérativement le renvoyer dans son emballage d'origine la garantie ne s'appliquant qu'à cette seule et unique condition.

ACCESSOIRES

En ouvrant le carton vous trouverez les accessoires suivant :

- Un câble secteur,
- Un cordon stéréo,
- Une télécommande.

TENSION SECTEUR

- Vérifiez que la tension secteur indiquée sur le coté du carton d'emballage et au dos de l'appareil est bien celle qui alimente votre habitation.
- Dans le cas contraire veuillez contacter votre revendeur agréé.

RACCORDEMENT

Raccordez votre appareil au secteur en ayant préalablement vérifié que la tension secteur indiquée au dos de l'appareil correspond bien à celle qui alimente votre habitation.

Raccordez ensuite les sorties analogiques de votre appareil aux entrées correspondantes de votre amplificateur. Premium20 est pourvu de sorties symétriques avec prises XLR. Si votre amplificateur est équipé d'entrées de ce type nous vous recommandons de les utiliser.

Remarque : Vous pouvez également raccorder la sortie numérique de votre lecteur si vous souhaitez utiliser un convertisseur numérique - analogique extérieur ou effectuer un enregistrement numérique.

FACE AVANT

1 - TIROIR : Permet d'introduire et de récupérer le disque qui doit toujours être introduit face brillante vers le bas.

2 - AFFICHEUR : Donne des renseignements sur le fonctionnement du lecteur.

3 - CASQUE : Permet le branchement d'un casque électrodynamique.

4 - DISC : Ouverture et fermeture du tiroir.

5 - PREV :

- Sélection de la plage précédente.
- Retour rapide pendant la lecture.

6 - NEXT :

- Sélection de la plage suivante.
- Avance rapide pendant la lecture.

7 - MODE :

- Validation et dévalidation de la sortie numérique.
- Réglage du volume de la sortie Casque.

8 - PLAY/REPLAY :

- Début de la lecture.
- Reprise de la lecture de la plage en cours à son début.

FACE AVANT (Suite)

9 STOP/PAUSE :

- Arrêt momentané de la lecture (une pression courte).
- Arrêt de la lecture (une pression longue).
- Effacement d'un programme en mode Stop.

AFFICHEUR

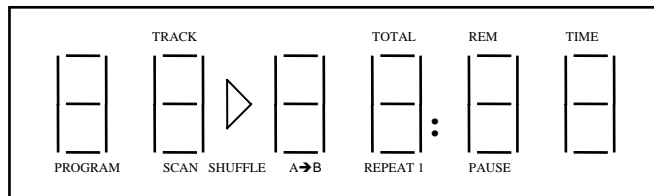

TRACK : Indique le nombre de plages sur le disque ou dans un programme ainsi que le numéro de la plage en cours d'écoute.

TOTAL TIME : Indique la durée totale d'un disque ou d'un programme ainsi que la durée de lecture écoulée du disque en cours.

TOTAL REM(aining) TIME : Indique la durée totale de lecture restante d'un disque.

TIME : Indique la durée de lecture écoulée de la plage en cours.

PROGRAM : Indique la présence d'un programme. Clignote lors de la sélection d'une plage susceptible d'être ajoutée ou retirée à un programme existant.

SHUFFLE : Indique la lecture aléatoire du disque.

A to B : S'allume lorsque vous répétez la lecture d'un passage.

REPEAT : S'allume lorsque vous répétez la lecture d'un disque ou d'un programme.

REPEAT 1 : S'allume lorsque vous répétez la lecture de la plage en cours.

LECTURE

- Appuyez sur une des touches pour mettre le lecteur hors veille.
- Appuyez sur PLAY pour démarrer la lecture.
- ◇ La plage en cours de lecture apparaît toujours sous **TRACK** et sa durée écoulée apparaît toujours sous **TIME**.
- ◇ Le disque s'arrête après la dernière plage.
- Vous pouvez arrêter la lecture en appuyant sur STOP.
- Appuyez sur la touche STAND-BY de la télécommande pour mettre le lecteur en veille.

NOTA

- Le compartiment CD se ferme aussi si vous lui appliquez une légère pression; la lecture commence alors automatiquement (AUTOPLAY).

- Vous pouvez interrompre la lecture en appuyant sur STOP/PAUSE; PAUSE s'allume alors. Appuyez de nouveau sur STOP/PAUSE pour reprendre la lecture.

SELECTION D'UNE PLAGE (0-9)

- Composez le numéro choisi avec les touches numériques de la télécommande (les numéros comportant 2 chiffres doivent être composés dans les 2 secondes), puis appuyez sur la touche PLAY.
- Vous pouvez également sélectionner les plages avec les touches NEXT ou PREV de la télécommande puis appuyer sur la touche PLAY.
- Si vous sélectionnez une plage en utilisant les touches PREV et NEXT du lecteur, ce dernier démarre automatiquement en lecture sur la plage sélectionnée.

RECHERCHE D'UN PASSAGE

- Maintenez la touche PREV enfoncée pour procéder à une recherche vers le début du disque ; maintenez NEXT enfoncée pour procéder à une recherche vers la fin du disque.
- ◊ Le temps de pression sur la touche du lecteur détermine la vitesse de recherche : assez lentement pendant les trois premières secondes, avec un son atténué, ensuite à la vitesse la plus élevée, sans son.
- ◊ Sur la télécommande, les touches << et >> ont la même fonction.

LECTURE ALEATOIRE (SHUFFLE)

- Appuyez sur la touche SHUF de la télécommande avant ou pendant la lecture.
- ◊ L'indication *SHUFFLE* s'allume et toutes les plages du disque sont lues dans un ordre aléatoire.
- Appuyez de nouveau sur la touche SHUF si vous voulez revenir en lecture normale.

REPETITION D'UN PASSAGE (A/B)

- Appuyez sur la touche A/B de la télécommande pendant la lecture au point de départ souhaité.
- ◊ A/B s'allume.
- Appuyez de nouveau sur A/B au point final souhaité.
- ◊ A/B s'allume ; le passage entre le point A et le point B se répétera alors en boucle.
- Appuyez de nouveau sur A/B pour revenir en lecture normale.

REPETITION (REPEAT)

- Appuyez sur la touche REP de la télécommande pendant ou avant la lecture.
- ◊ *REPEAT* s'allume et le disque entier se répétera en boucle.
- Appuyez de nouveau sur REP.
- ◊ *REPEAT 1* s'allume et la plage en cours se répétera en boucle.
- Appuyez de nouveau sur REP pour faire annuler le mode répétition.

INFORMATION DE DUREE (TIME)

- Appuyez sur la touche TIME de la télécommande si vous voulez connaître la durée de lecture écoulée du disque (*TOTAL TIME*).
- Appuyez de nouveau sur TIME si vous voulez connaître la durée de lecture restante sur le disque (*TOTAL REM TIME*).
- Appuyez de nouveau sur TIME si vous voulez connaître le temps écoulé de la plage en cours (*TRACK TIME*). Ceci est le mode d'information de durée par défaut.

PROGRAMMATION (PROG)

Vous pouvez mémoriser jusqu'à 20 plages par disque pour constituer un programme.

- Choisissez le numéro de plage que vous désirez mémoriser à l'aide des touches numériques (0-9) ou des touches PREV et NEXT.
- Enregistrez la plage choisie à l'aide de la touche PROG.
- ◊ Chaque fois que vous enregistrez une nouvelle plage, l'afficheur vous indique le nombre de plages ainsi que le temps total du programme.
- Appuyez sur PLAY pour débiter la lecture du programme.
- Appuyez longuement (une seule fois si le disque est arrêté) sur STOP pour effacer le programme.

SORTIE NUMERIQUE (MODE)

Lorsque l'appareil est en mode Stop, vous pouvez, à l'aide de la touche MODE, valider ou dévalider la sortie numérique. Par défaut la sortie numérique est dévalidée. Vous aurez besoin de la valider si vous souhaitez utiliser un convertisseur analogique numérique externe ou lorsque vous désirerez faire un enregistrement numérique.

La raison ayant prévalu au choix de ne pas valider la sortie numérique en permanence vient d'un souci de qualité. Le signal de la sortie numérique dont le contenu harmonique est très intense, peut avoir une influence négative sur le résultat sonore en écoute normale.

SORTIE NUMERIQUE (Suite)

Une courte pression sur la touche mode et l'afficheur indique

- *OF dOBM* indiquant que la sortie numérique est dévalidée. Une courte pression à nouveau sur la touche mode et l'afficheur indique
- *ON dOBM* indiquant que la sortie numérique est validée. L'affichage de Premium revient à son mode par défaut au bout de deux secondes.

VOLUME CASQUE (MODE)

Vous pouvez, à l'aide de la touche MODE, augmenter ou diminuer le niveau sonore de la sortie casque lorsque ce dernier est branché. Après avoir brancher le casque, vous pouvez augmenter le volume de la sortie en agissant sur la touche MODE par pressions successives jusqu'à ce que le niveau désiré soit atteint.

Pour baisser le niveau garder le doigt appuyé sur la touche MODE jusqu'à ce que le niveau désiré soit atteint.

L'affichage de Premium revient à son mode par défaut au bout de deux secondes.

Premium garde en mémoire le dernier réglage de niveau et ce tant que l'appareil n'est pas mis hors tension.

La fonction Stand-by vous permet de conserver vos réglages (Volume du casque et configuration de la sortie numérique).

CARACTERISTIQUES TECHNIQUES**Caractéristiques audio.**

Bande passante (0 / -0.5 dB) :2Hz - 20KHz
 Linéarité à -90 dB :< 1.5 dB
 Rapport signal/bruit +THD :< -96 dB à 1kHz
 Séparation des voies :> 100 dB à 1kHz
 Conversion numérique/analogique :20bits
 Niveau de sortie du signal audio :2 Veff / 0 dB
 Impédance de sortie :200 Ω
 Niveau de sortie XLR :+6 dB
 Impédance de sortie :200 Ω

Alimentation.

Consommation électrique :11 W
 Fusibles.....220V T 160mA/250V (Temporisé)
 120V T 315mA/130V (Temporisé)

Dimensions : l x p x h en mm430 x 300 x 80

Poids :6.0 kg

CE MANUEL FAIT OFFICE DE BON DE GARANTIE

Les appareils PREMIUM sont garanti 2 ans (1an pour la mécanique CD) à partir de la date d'achat.

Si votre appareil nécessitait une intervention, vous devriez le ramener au revendeur auprès duquel vous aviez effectué votre achat, dans son emballage d'origine accompagné de la facture d'achat et du présent manuel faisant office de Bon de Garantie.

La garantie couvre les vices de fabrication à l'exclusion de tout autre dommage tel que :

- Un accident
- Une négligence
- Une erreur de manipulation
- Une installation non conforme au présent manuel
- Une intervention effectuée par des gens inhabilités
- Les dégâts lors du transport (Les dégâts ne seront pris en compte par le transporteur qu'à condition d'avoir émis auprès de celui-ci les réserves d'usage lors de la livraison.)

ATTENTION : La garantie s'annule d'office si votre appareil n'est pas expédié dans son emballage d'origine ou si le numéro de série a été effacé, changé ou ne correspond pas à celui de manuel inscrit ci-dessous.

N° SERIE APPAREIL

N° EVOLUTION

CHECKING

Check that the carton has no damage. Should you have any doubt about its condition, please do not hesitate to contact your dealer.

UNPACKING

Very carefully remove the unit from the box, taking care to preserve all the packing material. It is good practice to put the carton and its contents into an outer plastic bag and deposit it somewhere safe and dry. In the unlikely event that your unit needs to be sent back to either your dealer or distributor, it must be sent in the original packing material. Failure to observe this will invalidate your warranty.

ACCESSORIES

Upon opening the carton, you should find the following accessories:

- Mains lead.
- Stereo Interconnect pair.
- Remote control handset.

MAINS VOLTAGE

- Check that the mains voltage indicated on both the carton and the rear of the unit correspond to the local power supply
- If you are in any doubt, consult your dealer.

INSTALLATION

In order to obtain the maximum performance of Premium, it is important to follow the installation instructions.

Wherever possible, we recommend that Premium is installed in an audio rack or other suitable furniture that provides sufficient ventilation.

CONNECTIONS

Having verified that the mains voltage indicated on the rear of the unit corresponds to the local power supply mains voltage, connect the mains leads provided to the rear of each unit and to the wall sockets.

Connect the Stereo Interconnect cables from the rear of Premium to the corresponding inputs on your amplifier.

Note : You can also connect the digital output of Premium if you wish to utilise an external Digital to Analog converter or make a digital recording.

FRONT PANEL**1 - TRAY LOADER :**

- Give access to the CD which should always be placed the shiny face downwards.

2 - DISPLAY:

- Provides all operational information.

3 - HEADPHONE SOCKET

- To be used with electrodynamics Headphones.

4 - DISC

- To open or to close the CD Tray.

5 - PREV/FREV :

- Selection of the previous track.
- To reverse search during play.

6 - NEXT/FFW :

- Selection of the next track.
- To forward search during play.

7 - MODE:

- To enable Digital Out.
- In Stop mode to adjust the headphone level.

FRONT PANEL (Following).**8 - PLAY/REPLAY :**

- To start play.
- During play, to replay a track from its beginning.

9 - STOP/ PAUSE :

- To stop play temporarily by a short pressure
- To stop play by a long pressure.
- To clear a program in stop mode.

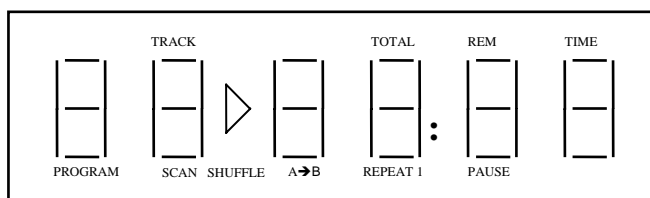
DISPLAY

TRACK : Indicates the number of tracks on a disc or in a selected program in stop mode. Indicates the actual playing track number during play.

TOTAL TIME : Indicates the total disc or program time in stop mode. Indicates the total elapsed time since the beginning of the disc in play mode.

TOTAL REM(aining) TIME : Indicates the remaining time on the disc in play mode.

TIME : Indicates the elapsed time of the playing track.

PROGRAM : Indicates the presence of a program. Blinks when selecting a track to be added or removed from a program.

SCAN : Indicates that the player is only reading the first 10 seconds of each track.

SHUFFLE : Indicates random play mode.

A-B : Indicates when you have chosen to repeat a selected passage.

REPEAT : Illuminates to indicate that you have chosen to repeat the playing of a disc or a program.

REPEAT 1 : Illuminates to indicate that you have chosen to repeat the playing track.

PLAY

- Press the STAND-BY key to bring CD into operational mode.
- Press the PLAY/PAUSE to begin playing a disc. The number of the playing track always appears underneath the *TRACK* indicator and its elapsed time underneath the *TIME* indicator.
- The disc will always stop at the end of the last track.
- If you wish to stop playing a disc press STOP.
- Press STAND-BY to place the machine in Standby mode.

NOTA

- If the CD loader is pushed manually when a disc is loaded, it will automatically begin to play once the tray has closed. (AUTOPLAY).
- If you press STOP/PAUSE whilst in play mode, the PAUSE indicator will illuminate. To release from the pause mode, press this key again.

TRACK SELECTION (0-9)

- You may directly access any track by utilising the numeric keypad of the remote control handset. (Tracks with 2 digits should be keyed in within 2 seconds)
- You may also access track selection by use of the NEXT or PREV keys of the remote control handset or the machine itself.

SEARCH

- Continual pressure on the PREV/FREV key will allow you to search for a passage in reverse direction; continual pressure on the NEXT/FFWD key will allow you to search for a passage in the forward direction.
- The time that you continue to press the key determines the speed of the search: for the first three seconds the output volume is reduced after three seconds the search speed is increased and the sound is muted.

SHUFFLE MODE (SHUFFLE)

- Press the SHUFFLE key before or during Play.
- The SHUFFLE indicator will illuminate and CD will now play each track in a random order.
- Press the SHUFFLE key to return to normal Play mode.

A/B REPEAT (A/B)

- Press the A/B key while in play at the starting point of the passage that you wish to repeat.
- A \mathcal{A} will illuminate.
- Press again the A/B key at the final point of the passage that you wish to repeat.
- A \mathcal{B} will illuminate and the selected passage will continuously repeat.
- Press the A/B key to cancel the A/B mode.

REPEAT (REPEAT)

- Press the REPEAT key before or during Play.
- The REPEAT indicator will illuminate and the disc will be repeated continuously.
- Press the REPEAT key again and the indicator REPEAT 1 will illuminate.
- REPEAT 1 will indicate that the current playing track will be repeated continuously.
- Press the REPEAT key to cancel the REPEAT mode.

TIME INFORMATION (TIME)

- Press the TIME key during Play if you wish to know the elapsed time since the beginning of the disc. (TOTAL TIME).
- Press the TIME key again if you wish to know the remaining time on the disc. (TOTAL REM TIME).
- Press the TIME key again if you wish to know the remaining time of the playing track (REM TIME).
- (TRACK TIME) is the default information mode.
- Press the TIME key again if you wish to return to the default mode which is the elapsed time of the playing track (TRACK TIME).

PROGRAMMING (PROG)

- You may program a maximum of 20 tracks at any time.
- Select the number of the track that you desire to store by using the numeric keypad (0-9) or by using the PREV/FREV or NEXT/FFWD keys.
 - Store your choice by pressing the PROG key.
 - Each time you store a track, the display will show the number of stored tracks and the total time of this selection.
 - Press the PLAY key to start playing your selection.
 - When the selection has finished, press the STOP key again to clear the selection.

DIGITAL OUTPUT (MODE)

In Stop mode only, you can activate or deactivate the Digital output by pressing two times the MODE key. This is necessary if you wish to use a separate Digital to Analog converter or if you wish to make a Digital recording.

- ON dOBM is displayed when the output is activated.
 - OF dOBM is displayed when the output is deactivated.
- This will be shown on the display for 2 seconds.

HEADPHONE LEVEL (MODE)

When headphones are connected, the MODE key serves as the headphone volume control. A single depression of the MODE key steps the volume up. Continuous depression of the MODE key brings the volume down.

Both set up of the Digital Out status as well as Headphone level are retained as long as the unit is powered. Use the Stand-by function if your do not want to loose this parameters.

TECHNICAL CHARACTERISTICS

Typical Audio Performance

Frequency range (0 / - 0.5dB) : 2Hz - 20Kz
 Linearity on - 90 dB : < 1.5 dB
 Signal-to-noise ratio : < - 96 dB at 1 kHz
 Channel separation : > 100 dB at 1 kHz
 D/A conversion : 20 bits
 Audio output level : 2Vrms / 0 dB
 Output impedance : 200Ω
 Audio output level XLR : +6 dB
 Output impedance XLR : 200Ω

Power supply.

Power consumption : 11 W
 Fuse..... 220V - T 160mA / 250V (Slow blow)
 120V - T 315mA / 130V (Slow blow)

Dimensions : w x d x h in mm 430 x 265 x 70

Weight : 4.0 kg

THIS MANUAL IS YOUR WARRANTY CARD

Micromega S.A. warrant the product contained herein to be guaranteed against manufacturing faults and defects for a period of 2 years (1 year for the CD mechanism) from the purchasing date.

For warranty work the unit must be returned to the vendor in its original packing with a copy of the original sales receipt as well as this manual.

The warranty will be invalid should the unit be :

- Damaged by accident.
- Damaged by negligence.
- Damaged by miss - use.
- Damaged by miss - installation.
- Damaged by tempering by a non - appointed agent.
- Damaged by transit.

You should contact your vendor in your country of purchase with regards to specific local warranty details.

UNIT SERIAL N°

UPGRADE N°